

# Installation d'un ROBUS kit

Le kit contient :

## ROBUS350

1 opérateur électromécanique irréversible, avec logique de commande et récepteur embrochable SMX1 incorporés, pour la connexion 2 fils Nice BlueBUS.



Option pour ROBUS kit :



## PS124

batterie 24 V avec chargeur incorporé



## FL02R-S

1 émetteur 433,92 MHz 2 canaux



## MOFB

1 paire de photocellules pour montage en applique, prédisposées pour la connexion 2 fils Nice BlueBUS.



## MOSE

1 sélecteur à clé montage en applique



## LUCYB

1 lampe clignotante avec antenne incorporée pour la connexion Nice BlueBUS



## ROA6

crémaillère M4 25x20x1000 mm avec perforations en nylon et armature métallique

## Dessin d'ensemble :

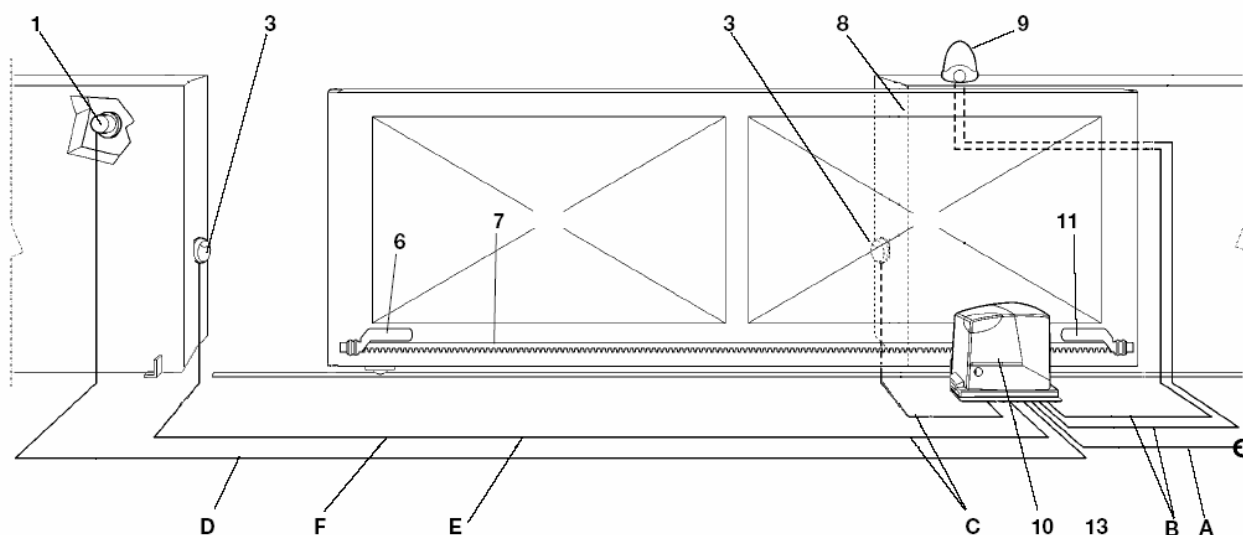

## liste des câbles

Connexion	Type de câble	Longueur maximum autorisée
<b>A.</b> Ligne électrique d'alimentation	1 câble 3 x 1,5 mm <sup>2</sup>	30 m (1)
<b>B.</b> Clignotant avec antenne	1 câble 2 x 0,5 mm <sup>2</sup>	20 m
	1 câble blindé type RG58	(longueur conseillée inférieure à 5 mètres)
<b>C.</b> Photocellules	1 câble 2 x 0,5 mm <sup>2</sup>	30 m (2)
<b>D.</b> Sélecteur à clé	2 câbles 2 x 0,5 mm <sup>2</sup>	50 m (3)

## CABLAGE ET PROGRAMMATION DU Robus 350

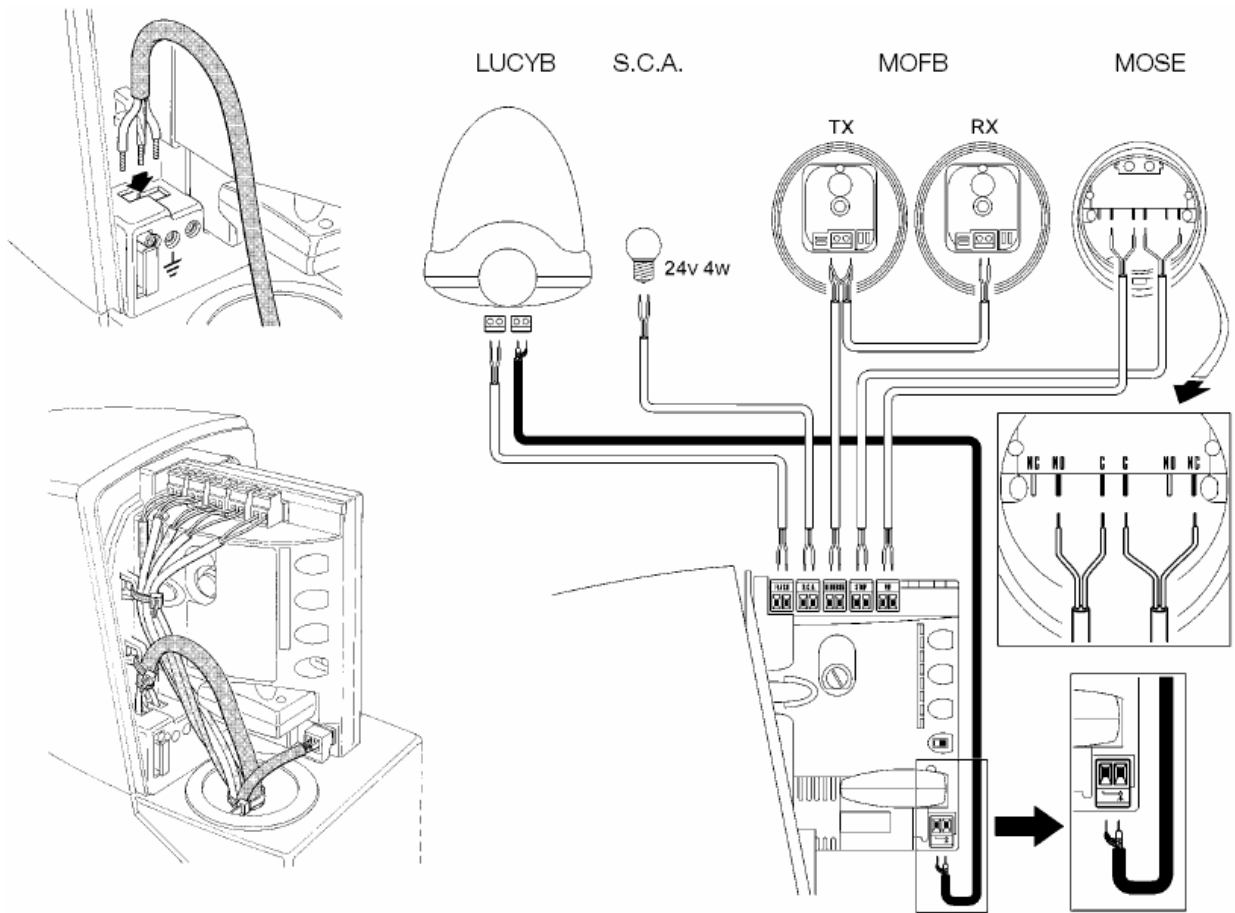

### Sélection de la direction :

La sélection de la manœuvre d'ouverture doit être choisie en fonction de la position de l'opérateur par rapport au portail. Si le portail doit coulisser vers la gauche pour l'ouverture, il faut mettre le sélecteur vers la gauche (voir Fig 1). Si le portail doit coulisser vers la droite pour l'ouverture, il faut mettre le sélecteur vers la droite (voir Fig 2).



Fig 1



Fig 2

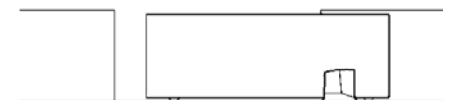

## Reconnaissance des accessoires :

Après le branchement au secteur il faut faire reconnaître par la logique de commande les dispositifs connectés aux entrées Blue BUS et STOP. Avant cette phase, les leds L1 et L2 clignotent pour indiquer qu'il faut effectuer la reconnaissance des dispositifs.

**Attention :** La phase de reconnaissance des dispositifs doit être exécutée même s'il n'y a pas d'accessoires connectés.

- 1) Presser et maintenir enfoncées les touches [▲] et [SET].
- 2) Lorsque les Led L1 et L2 commencent à clignoter très rapidement, relâcher les touches.
- 3) Attendre quelques secondes que la logique termine la reconnaissance des dispositifs.
- 4) A la fin de la reconnaissance, la Led [STOP] doit rester allumée, les Led L1 et L2 s'éteindront (les Led L3 et L4 commenceront éventuellement à clignoter).

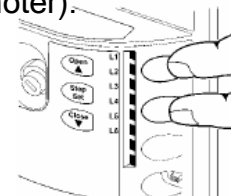

## Reconnaissance de la longueur du portail :

Après la reconnaissance des dispositifs, les leds L3 et L4 commencent à clignoter ; cela signifie qu'il faut faire reconnaître la longueur du portail (distance entre le fdc fermeture et le fdc ouverture. Cette mesure est nécessaire pour le calcul des points de ralentissements et le point d'ouverture partielle.

- 1) Presser et maintenir enfoncées les touches [▼] et [SET].
- 2) Quand la manœuvre commence relâcher les touches.
- 3) Vérifier que la manœuvre en cours est une ouverture, autrement presser [STOP] et relire attentivement « la sélection de la direction ».
- 4) Attendre que la logique complète la manœuvre d'ouverture jusqu'à ce que le fin de course d'ouverture soit atteint ; la manœuvre de fermeture commence juste après.
- 5) Attendre que la logique complète la manœuvre de fermeture.

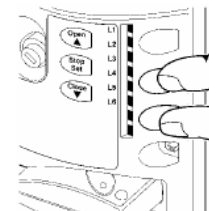

## Vérification du mouvement du portail :

Après la reconnaissance de la longueur du portail, il est conseillé d'effectuer quelques manœuvres pour vérifier que le mouvement du portail est correct.

- 1) Presser la touche **OPEN** pour commander une manœuvre d'ouverture. Vérifier que le déplacement du portail s'effectue sans variation de vitesse et que le portail ralenti entre 50 et 70 cm avant la position d'arrêt d'ouverture.
- 2) Presser la touche **CLOSE** pour commander une manœuvre de fermeture. Vérifier que le déplacement du portail s'effectue sans variation de vitesse et que le portail ralenti entre 50 et 70 cm avant la position d'arrêt de fermeture.
- 3) Durant la manœuvre, vérifier que le clignotant clignote à une fréquence régulière de 0,5s.
- 4) Effectuer différentes manœuvres d'ouverture et de fermeture pour mettre en évidence les éventuels défauts de montage et de réglage.
- 5) Vérifier l'ensemble des points de fixations de l'opérateur, de la crémaillère, et des cames de fdc.

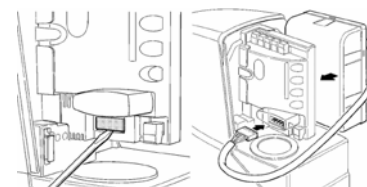

## Utilisation de la batterie tampon. (PS124)

Le ROBUSkit est muni d'un logement pour la batterie tampon. Rompre la partie prédécoupée du coffret de la logique de commande et connecter cette dernière aux batteries.